

全自動サンプラー組付手順

CF02-GM12A
回転テーブル部

サンプラーシャッター、サンプル受け台の取付け方

- 1) 出口ホッパーのサンプラーシャッター取付部のM6ナットと蓋を取り外し
④サンプラーシャッターを上記で取り外したM6ナットで取り付けてください。
- 2) ④サンプラーシャッターに①接続ホースを差込み②ワイヤーバンドで固定してください。

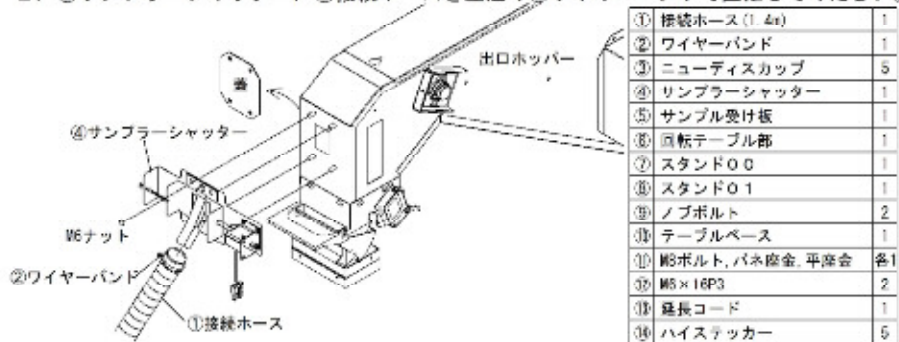

- 3) ⑦スタンド00に⑧スタンド01を差し込み⑨ノボルトで固定してください。
- 4) ⑥回転テーブル部を3)で組合わせたスタンドに差し込み⑨ノボルトで固定してください。
- 5) ⑩テーブルベースを⑥回転テーブル部に⑫M6×16P3ボルトで固定してください。
- 6) ①接続ホースをホーススタンドに差し込んでください。

- 7) ⑤サンプル受け板を⑥回転テーブル部の軸に⑪で固定してください。
⑤サンプル受け板は位置合わせが必要です。
右記「サンプル受け板位置合わせ」を参照してください。
- 8) ③ニューディスカップを⑤サンプル受け板にセットしてください。

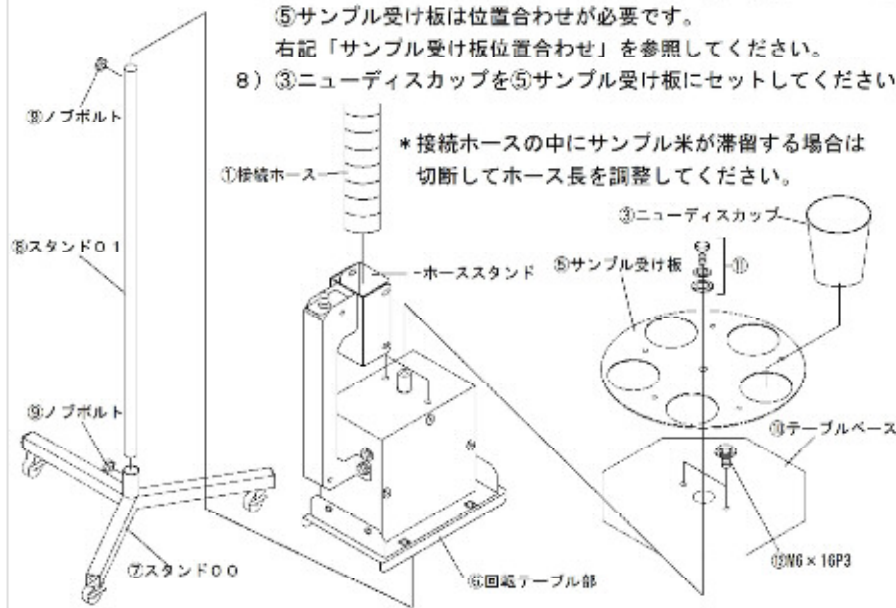

全自動サンプラー組付手順

CF02-GM12A
回転テーブル部

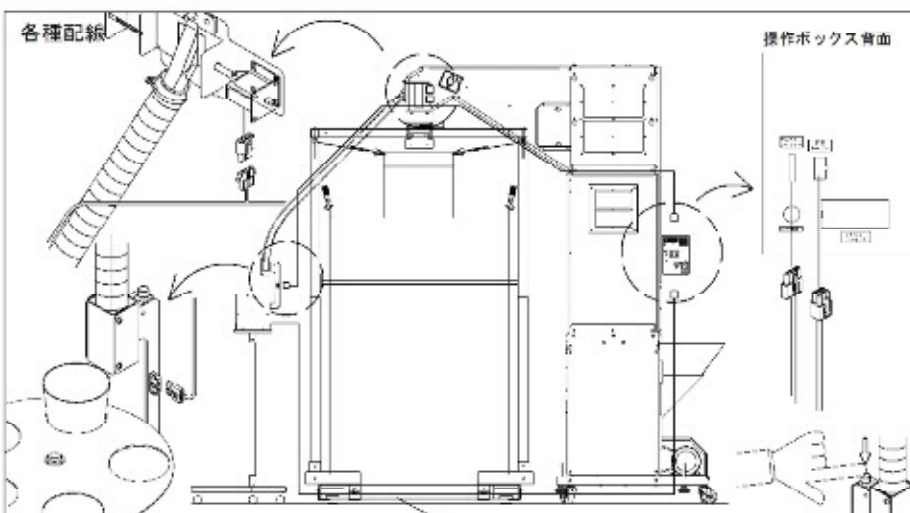

サンプル受け板位置合わせ

* ⑤サンプル受け板とホーススタンドの位置関係を合わせるために粗立、配線完了後必ず実施してください。

- 1) 操作ボックスの主電源をONにしてください。
→回転軸と共に⑤サンプル受け板が回転します。③ニューディスカップ停止するまで待ちます。
- 2) 停止した位置が⑤サンプル受け板の原点になります。
- 3) ホーススタンドと⑤サンプル受け板のカップ挿入穴を合わせてください。
→⑤サンプル受け板を合わせる時、回転軸が回らないようにしてください。
- 4) 位置が定まったら⑪を本締めしてください。
→本締めする時、回転軸と⑤サンプル受け板が回転しないように注意してください。

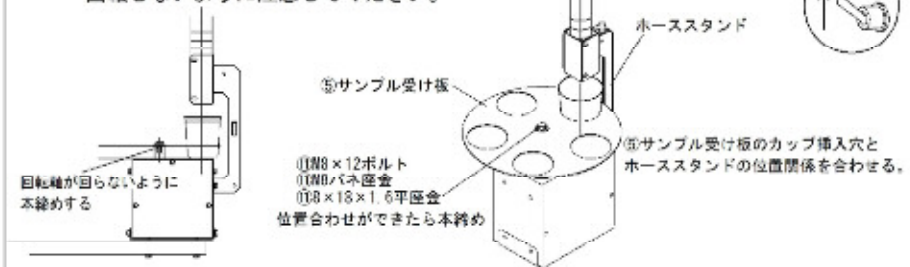

* ホーススタンドと⑤サンプラー受け板の位置関係がずれた場合は上記方法で再度位置あわせを行なってください。